

第8回全九州高等学校総合文化祭福岡大会
(第32回九州高文連美術・工芸展)

美術・工芸部門実施要項

- 1 目的 (1)九州各県の美術・工芸の分野で推薦された高校生が、作品制作や鑑賞をとおして、一層の技術向上を図り、併せて交流等を通じて芸術文化活動に対する視野を広げる。
(2)九州各県高校生の文化活動の健全な発展と芸術文化の振興に資する。
- 2 主管 九州高等学校文化連盟美術・工芸専門部
福岡県高等学校芸術・文化連盟美術・工芸専門部
- 3 参加資格 九州各県高文連加盟校に在学中の者で、各県から推薦された生徒及び作品
- 4 参加申込 各県事務局で一括して申し込むこと (各専門部別紙申込【美工Ⅱ】)
- 5 大会日程 **【1日目】 12月13日(金)総合開会式、生徒交流会Ⅰ「鑑賞交流」**
会場/福岡市民会館 福岡市美術館市民ギャラリーBCD
12:00～13:00 受付(福岡市民会館)
13:00～14:00 総合開会式(福岡市民会館)
14:00～14:30 移動準備、交流班顔合わせ
14:30～16:00 移動(各自で福岡市美術館)
16:00～17:00 「作品鑑賞」、解散

【2日目】 12月14日(土)生徒交流会Ⅱ「美術体験交流」
会場/市民福祉プラザ(ふくふくプラザ)
9:30～10:00 受付(ふくふくプラザ1階)
10:00～10:20 会場整理(交流ひろば)
10:30～12:00 専門委員長連絡会(ふくふくプラザ401会議室)
10:30～12:00 生徒交流会Ⅱ午前の部「美術体験交流」
12:00～13:00 (昼食)※弁当(事前注文)
13:00～16:00 生徒交流会Ⅱ午後の部「美術体験交流」
16:00～17:00 作品発表、解散

【3日目】 12月15日(日)講評・講演会、閉会行事
会場/福大大濠高校6階大会議室、視聴覚室
9:30～9:50 受付、荷物預かり(福大大濠高校美術室)
9:50～10:00 会場整理
10:00～11:30 講評・講演会
11:30～11:40 会場整理
11:40～12:30 閉会行事
- 6 作品展 (1)会期 令和6年12月10日(火)～15日(日)
9:30～18:00(入館は17:30まで)
(2)会場 福岡市美術館(市民ギャラリーBCD)
〒810-0051 福岡県福岡市中央区大濠公園1-6
TEL:092-714-6051 FAX:092-714-6071
(3)作品内容 クラブ活動、部活動及び授業作品で、絵画・デザイン・彫刻・工芸・立体造形・映像の作品とする。※映像作品を出品する際は、事前に事務局に相談すること。

【美工 I - 1】

(4) 作品体裁

- ①「**絵画**」は20号以上50号(横, Sも可)以下とする。仮縁(ガラス不可)で額装する。小品の版画, ペン画等はB2サイズでパネル張りをする。
- ②「**デザイン**」は, B1かB2サイズでパネル張りとする。それ以下の小品もB1かB2サイズでパネル張りとする。これらは汚損防止のため, ビニール等で被覆する。ただし, 凹凸のあるものについては, この限りではない。
- ③平面作品については裏面にヒートン(閉じているもの)を額縁の上辺から20cm位置にヒモを付けて展示ができる状態にする。

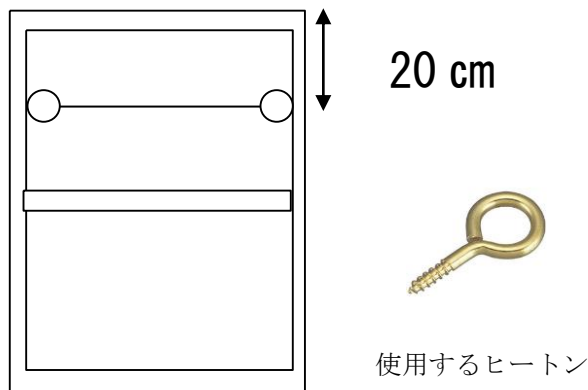
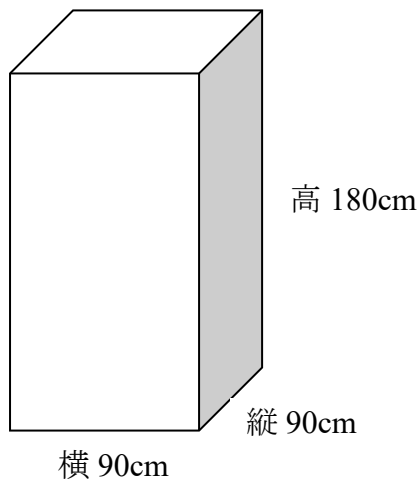

- ④「**立体**」は(縦)90cm×(横)90cm×(高さ)180cm以内に入るもので, 重量50kg以内とし, 展示中危険のないものとする。なお, 組み立てが必要な場合, 極力安易になるよう配慮する。運搬に支障のあるものはキャスターをつけること。
- ⑤「**映像**」は, 一般のDVDプレーヤーで再生できる汎用のある動画形式のもの(MPEG/MP4/AVI/MOV等)で, DVDメディアに記録された3分以内のノン・インタラクティブな作品に限る。この規格に属さない映像作品は会場の都合上, 上映ができない。
 - ・再生機材等は主催者側で準備する。
 - ・会場での上映時間を限定する場合がある。
 - ・映像作品は各県1点以内とし, 出品する場合は, 立体を1点減じること。
 - ・出品されたメディアは返却しない。主催者の責任により処分する。

※第3者の著作権・肖像権・プライバシー等の権利を侵害することのないよう, 十分に注意すること。万一, 権利の侵害から生じる請求権が発生した場合は, 出品高校または出品県が全責任を負い, 本大会事務局は一切の損害賠償等の責任を負わない。

※作品は移動・運搬に耐えられるもので一定の堅牢性を有するものとする。作品の取り扱いには慎重な注意を払うが, 不慮の事故等については, 主催者は, その責任を負わないものとする。

- (5) 出品点数 各県代表10点/10人(8県80点/80人)とする。原則として, 平面作品8点, 立体作品2点の合計10点以内とする。ただし立体は1点まで平面と映像に変更可とする。また, 映像作品は, 立体作品として数える。共同制作の参加者については, 代表者1名の参加とする。

- (6) 表彰 審査は行わない。各県代表作品の生徒全員に, 賞状(九州高等学校文化連盟賞)を与える。

【美工 I - 1】

- (7)搬入 令和6年12月9日(月) 10:00~12:00 必着厳守
※各県で一括して、次頁の搬入先へ搬入する。
(期日及び時間帯は開催県部門事務局の指示に従ってください)
10:00~11:00 佐賀、大分、長崎、福岡
11:00~12:00 熊本、宮崎、鹿児島、沖縄

搬入場所	福岡市美術館搬入口 〒810-0051 福岡県福岡市中央区大濠公園 1-6 TEL:092-714-6051 FAX:092-714-6071
担当者	福岡県高等学校芸術・文化連盟美術・工芸専門部 九州大会(福岡大会)作品展示担当 山本 真子(ヤマモト マコ) 〒820-0205 福岡県嘉麻市岩崎 1318-1 TEL:0948-42-1313/ FAX:0948-52-5129 福岡県立稲築志耕館高等学校内 E-mail:yamamoto-m20@fku.ed.jp 携帯 山本 真子(緊急時のみ):080-5218-3801

- ※福岡市美術館への問い合わせはご遠慮ください。
※各学校で作品集用写真票・出品票(美工様式②)のコピーを作品裏面右上に貼付する。(モノクロ可)
※各県専門委員長は、作品梱包表示票(美工様式⑥)と作品集用写真票・出品票(美工様式②)のコピーを、外箱の表面に必ず貼付する。

- (8)搬出 令和6年12月15日(日) 18:00~19:30
福岡市美術館 搬出入口
18:00~19:00 熊本、宮崎、鹿児島、沖縄
19:00~19:30 佐賀、大分、長崎、福岡
※作品は各県指定業者により美術館から搬出。
※県別に搬出時間をご案内します。

7 参加申込み 別添資料「公文等書類の提出について【美術・工芸部門】」参照

- (1) 「参加校」が提出する書類と提出先、提出期限
ア(共通様式②)「部門共通参加申込書」(メール)
各県高文連事務局へ11月8日(金)までに提出。
イ(美工様式①)「美術・工芸部門参加申込書」(メール)
(美工様式②)「美術・工芸部門作品集用写真票・出品票」(メール)
(美工様式③)「行事参加宿泊一覧」(メール)
「作品画像データ」(メール)
各県専門委員長(事務局)へ別表記載の期日までに提出。
※美工様式①②③の入ったファイル名に「県名・学校名」を入力する。
※作品画像データは、3~5メガ程度で、ファイル名を「県名・作品名・生徒氏名・学校名・学年.jpg」で入力する。
- (2) 「各県専門委員長」が提出する書類と提出方法
ア(共通様式①)「第8回全九州高等学校総合文化祭推薦書」(メール)
各県高文連事務局の指定日までに提出。
イ(美工様式①)「美術・工芸部門参加申込書」
(美工様式②)「美術・工芸部門作品集用写真票・出品票」
(美工様式③)「行事参加宿泊一覧」
(美工様式④)「出品生徒・作品名一覧」
(美工様式⑤)「美術・工芸部門 役員・搬出指定業者名簿報告書」
(美工様式⑥)「美術・工芸部門作品梱包表示票」

作品画像データ <福岡県部門送付先>へ提出期日までに提出。(メール又は郵送(CD-R))

【美工 I - 1】

※メールの場合、参加校から提出された美工様式①②のファイル名に「県名・学校名」が入力されているか確認する。

また、美工様式③④⑤⑥のファイル名に「県名」を入力して送信する。

※郵送の場合、CD-Rの表面に、「県名」と「作品画像データ」または「書類用」と記入し、データは同一メディアで提出しても構わない。

<データ送付先>

福岡県高等学校芸術・文化連盟美術・工芸専門部

全九州総合文化祭（福岡大会）参加情報担当 狩野 信喜（かの のぶよし）

福岡県立ひびき高等学校 〒804-0041 福岡県北九州市戸畑区天籟寺1丁目2-1

TEL：093-881-2355 FAX：093-881-5172 メールアドレス：kano-n@fku.ed.jp

8 作品講評会・講演会講師

田中千智（たなかちさと 1980年生れ）	齋藤 一樹（さいとう かずき 1982年生れ）
2005 多摩美術大学美術学部絵画学科油画科 卒業	2005 多摩美術大学芸術学部芸術学科 卒業
1998 九産大付属九州高校デザイン科 卒業	2016 株式会社 sponge 設立。アートプランナー
1980 生まれ 現在、福岡県在住	

9 宿泊案内・弁当申し込み・領収書依頼・生徒活動費・等について

各参加校及び視察等参加者は、必要に応じ宿泊サポートHPより申し込んでください。

<名鉄観光サービス株式会社福岡支店> 担当者：伊東、岡田、小林

郵便番号 812-0011 福岡市博多区博多駅前1-2-5（神代博多ビル内）

TEL：092-451-8811 営業時間：平日（月～金）9：30～17：00

FAX：092-432-3600

10 宿泊施設 宿泊サポートHPより申し込み

11 活動費 生徒のみ 1,000円（生徒交流会活動費）宿泊サポートHPより申し込み

12 交通手段 1日目の福岡市民会館から福岡市美術館までの移動は、各自で移動します。
別途、移動のための交通費各自準備（地下鉄天神駅～大濠公園駅 210円 R5.12月現在）

13 個人情報に関する取り扱い

九州高等学校文化連盟が、参加申込書、総合開会式や部門別行事出演に関する調査および開催に係る運営要員調査により取得した個人情報（大会参加者の氏名、所属学校名、学年および性別等）は、大会に関する情報提供、PRおよび記録のため、九州高等学校文化連盟が製作する以下の出版物および作品表示に利用します。

なお、個人情報は、本人からの申し出により、出版物等へ利用しないことがあります。

○九州高等学校文化連盟が製作する出版物及び作品表示

大会作品集、各部門プログラム、総合開会式プログラム、大会記録映像及び画像、
出品目録、交流会冊子、作品キャプション、本県高文連ホームページ等

14 作品の取り扱いについて

- ・細心の注意を払いますが、破損については責任を負いかねますのでご了承ください。
- ・また、作品展搬入時に破損した作品があった場合、該当参加校教諭に連絡をいたします。
- ・修復作業については、原則として福岡県高等学校文化連盟美術・工芸専門部に一任をお願いいたします。

15 お問い合わせ先

福岡県高等学校芸術・文化連盟美術・工芸専門部 専門委員長 裏辻 信章

福岡県立太宰府高等学校 〒818-002 福岡県太宰府市高雄3丁目4114番地

TEL：092-921-4001 / FAX：092-928-0758

E-mail：uratuji@fku.ed.jp 携帯：090-3736-5903（緊急時のみ）